

The reproduction, distribution and utilization of this document as well as the communication of its contents to others without explicit authorization is prohibited. Offenders will be held liable for the payment of damages. All rights reserved in the event of the grant of a patent, utility model or design.

Weitergabe sowie Vervielfältigung dieses Dokuments, Verwertung und Mitteilung seines Inhalts sind verboten, soweit nicht ausdrücklich gestattet. Zuwiderhandlungen verpflichten zu Schadensersatz. Alle Rechte für den Fall der Patent-, Gebrauchsmuster- oder Geschmacksmusterertragsung vorbehalten.

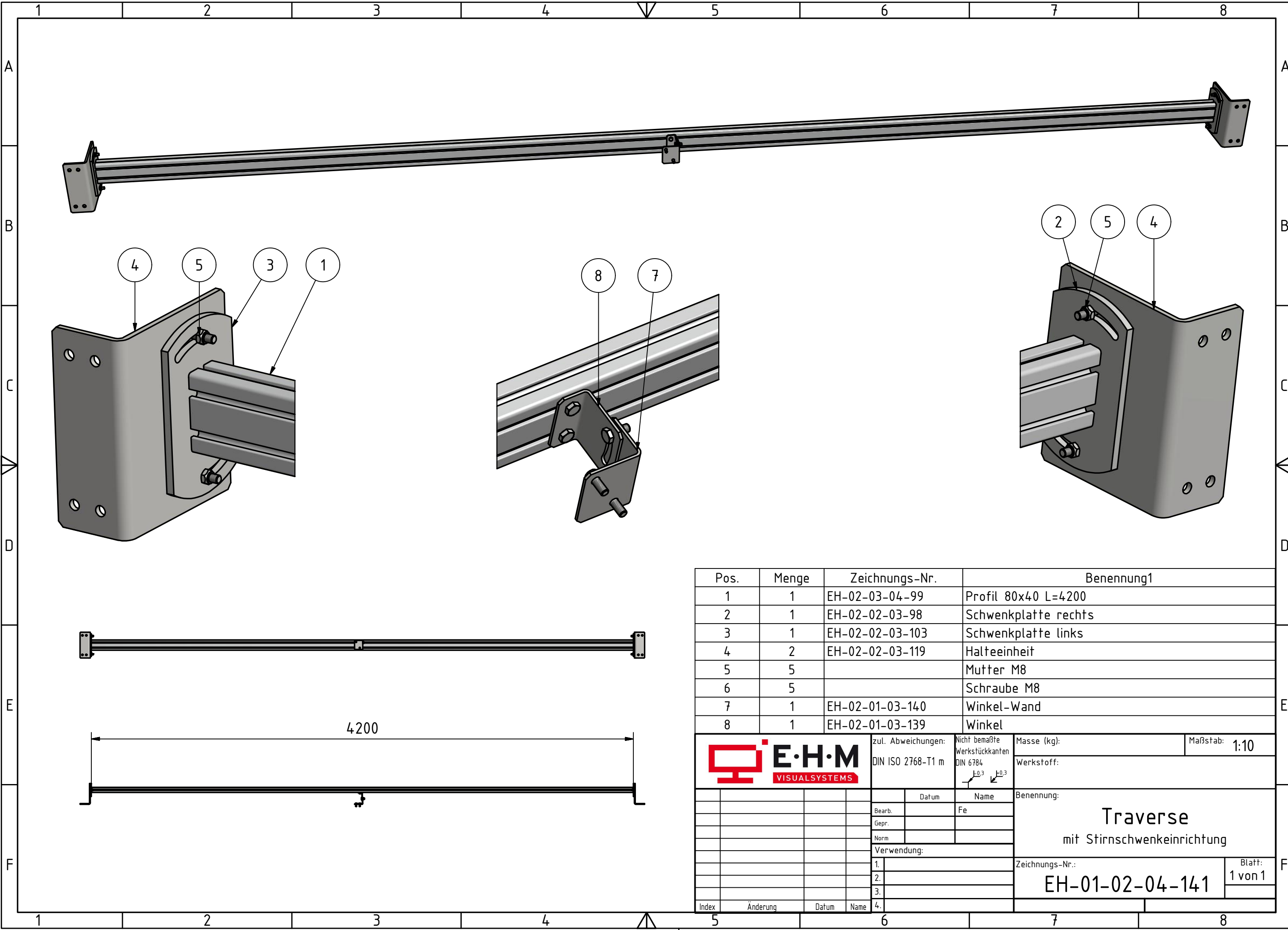

Pos.	Menge	Zeichnungs-Nr.	Benennung1
1	1	EH-02-03-04-99	Profil 80x40 L=4200
2	1	EH-02-02-03-98	Schwenkplatte rechts
3	1	EH-02-02-03-103	Schwenkplatte links
4	2	EH-02-02-03-119	Halteeinheit
5	5		Mutter M8
6	5		Schraube M8
7	1	EH-02-01-03-140	Winkel-Wand
8	1	EH-02-01-03-139	Winkel

	zul. Abweichungen:	Nicht bemaßte Werkstückkanten	Masse (kg):	Maßstab: 1:10	
	DIN ISO 2768-T1 m	DIN 6784	Werkstoff:		
		↙ L0,3 ↘ L0,3	Benennung:	<b>Traverse</b> mit Stirnschwenkeinrichtung	
	Bearb.	Datum	Name		
Gepr.		Fe			
Norm					
Verwendung:				Zeichnungs-Nr.:	Blatt: 1 von 1
1.				<b>EH-01-02-04-141</b>	
2.					
3.					
4.					

Index	Änderung	Datum	Name